

# AiM Manuale utente

Kit Solo 2/ Solo 2 DL, EVO4S  
ed ECULog per Yamaha YZF-  
R1 2004-2014 e Yamaha YZF-  
R6 2004-2016

Versione 1.01

---



KIT



# 1

## Modelli ed anni

---

Questo manuale spiega come collegare Solo 2 DL, EVO4S ed ECULog alla (ECU) della moto.

I modelli compatibili sono:

- Yamaha YZF-R1 (incluse YEC) 2004-2014
- Yamaha YZF-R6 (incluse YEC) 2004-2016

**Attenzione:** per questi modelli ed anni AiM raccomanda di non rimuovere il cruscotto di serie; così facendo si disabiliterebbero alcune funzioni e controlli di sicurezza. AiM Tech srl non potrà essere ritenuta responsabile di alcuna conseguenza che possa derivare dalla sostituzione della strumentazione originale

## 2

# Contenuto dei kit e codici prodotto

---

AiM ha sviluppato diversi kit per Solo 2/Solo 2 DL e diversi cavi di collegamento per EVO4S ed ECULog a seconda del modello e dell'anno della moto. Mentre la staffa di installazione per Solo 2 DL è la medesima per tutti i kit, il cavo di collegamento alla ECU dipende dal modello e dall'anno della moto.

### 2.1

## Staffa per Solo 2/Solo 2 DL

---

Il codice prodotto del kit staffa di installazione di Solo 2 DL per Yamaha – mostrata sotto – è: **X46KSYR16**.



Il kit contiene:

- 1 staffa (1)
- 2 distanziali (2)
- 2 dadi auto-filettanti M6 (3)
- 4 rondelle M6 (4)
- 2 dadi auto-filettanti M4 (5)
- 2 rondelle M4 (6)
- 2 viti a brugola M4x10mm a testa piatta (7)
- 2 viti a brugola M6x60mm a testa arrotondata (8)

## 2.2

### Cavi AiM Linea K per Solo 2 DL, EVO4S ed ECULog

A seconda del modello e dell'anno della moto sono disponibili diversi cavi di collegamento. Essi sono adatti a Solo 2 DL, EVO4S ed ECULog. Si faccia riferimento alla seguente tabella per sapere quale cavo sia adatto ad ogni moto Yamaha. Le immagini che seguono la tabella mostrano i cavi con i relative schemi costruttivi.

	V02569190	V02569200	V02569210
Yamaha YZF-R1 (YEC include) 2004-2008	✓		
Yamaha YZF-R6 (YEC include) 2006-2016	✓		
Yamaha YZF-R1 (YEC include) 2009-2014			✓
Yamaha YZF-R6 (YEC include) 2004-2005		✓	

Cavo Linea K ed alimentazione **V02569190** (per Yamaha YZF-R1 2004-2008 e Yamaha YZF-R6 2006-2016 YEC include).

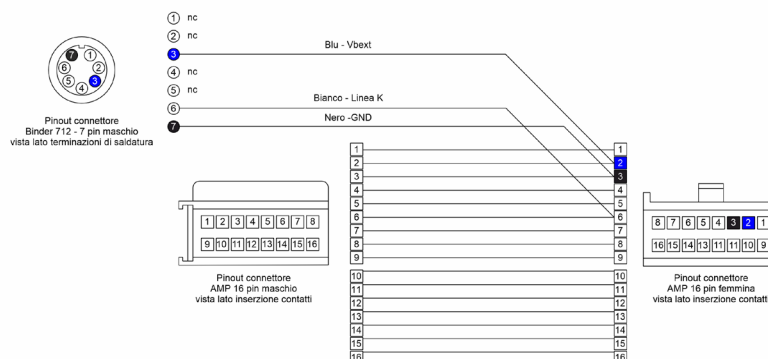

Cavo Linea K ed alimentazione **V02569200** per Yamaha YZF-R6 (YEC include) 2004-2005.

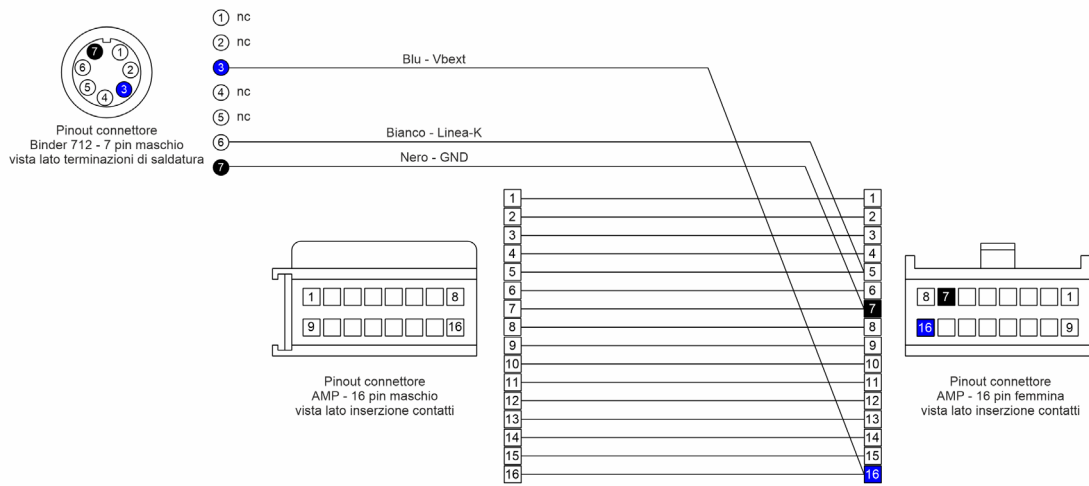

K-Line and power cable **V02569210** per Yamaha YZF-R1 2009-2014 (YEC include).

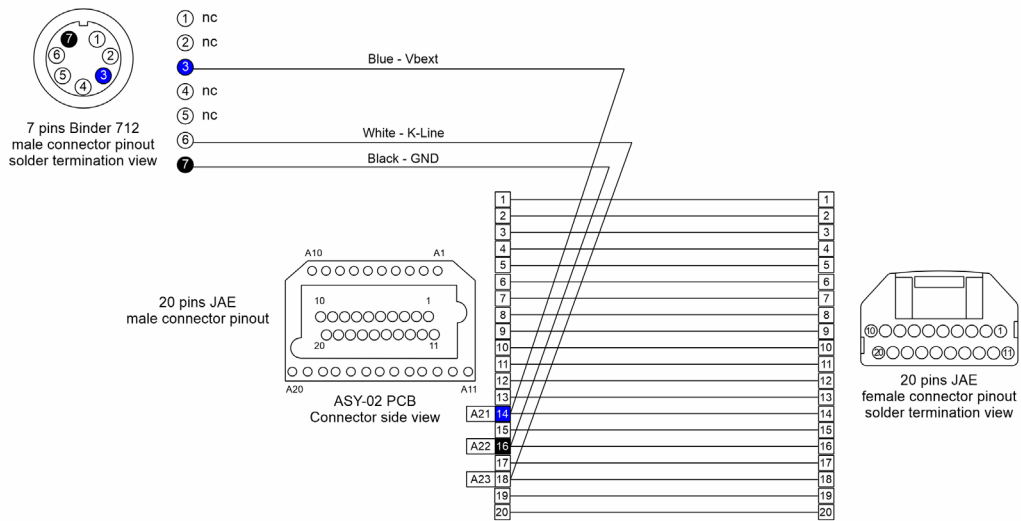

## 2.3

### Kit AiM per Solo 2 DL (cavo Linea K + staffa)

---

I cavi di collegamento e la staffa per Solo 2 DL possono anche essere acquistati insieme. Si faccia riferimento alla seguente tabella per conoscere i relativi codici prodotto.

	<b>V0256919CS</b>	<b>V0256920CS</b>	<b>V0256921CS</b>
Yamaha YZF-R1 (YEC include) 2004-2008	✓		
Yamaha YZF-R6 (YEC include) 2006-2016	✓		
Yamaha YZF-R1 (YEC include) 2009-2014			✓
Yamaha YZF-R6 (YEC include) 2004-2005		✓	

### 3

## Collegamento Solo 2 DL, EVO4S ed ECULog

Le moto Yamaha comunicano usando la Linea K che si trova sul connettore posto sul retro della strumentazione originale e mostrato a destra coperto da una guaina in gomma

Per collegare gli strumenti AiM togliere la guaina – come mostrato a Destra – e scollegare il connettore.

Collegarlo quindi all'omologo del cavo AiM.

Collegare il secondo cavo del connettore AiM al cruscotto originale e poi collegare il cavo AiM allo strumento col connettore Binder a 7 pin.





## 4

# Configurazione con RaceStudio 3

---

Prima di collegare gli strumenti AiM alla ECU della moto si impostino tutte le funzioni col software AiM RaceStudio 3. I parametri da impostare nella configurazione dello strumento (tab "ECU Stream") cambiano a seconda del modello e dell'anno della moto:

- ECU Manufacturer: **"YAMAHA"**
- ECU Model:
  - **BIKE\_R1\_04\_05\_06** Yamaha YZF-R1 dal 2004 al 2006 incluso (solo RaceStudio 3)
  - **BIKE\_R6\_06\_10** Yamaha YZF-R6 dal 2006 al 2016 incluso (solo RaceStudio 3)
  - **BIKE\_R1\_07\_11** Yamaha YZF-R1 dal 2007 al 2014 incluso (solo RaceStudio 3)
  - **BIKE\_R6\_04\_05** Yamaha YZF-R6 dal 2004 al 2005 incluso (solo RaceStudio 3)

## 5

# Protocolli Yamaha

---

I canali ricevuti dagli strumenti AiM configurati con i protocolli Yamaha sono sempre gli stessi per tutti i protocolli ma è necessario associare ogni protocollo al modello e all'anno della moto perché lo strumento possa riceverli correttamente.

<b>NOME CANALE</b>	<b>FUNZIONE</b>
R1 RPM	RPM
R1 WH SPEED	Velocità ruota
R1 ECU ERR	Errore ECU
R1 WATER TEMP	Temperatura acqua
R1 AIR TEMP	Temperatura aria