

Manuale utente AiM

Kit per Solo 2DL su
Suzuki RMZ – 4 tempi
250 cc 2010-2013
450 cc 2008-2013

Versione 1.00



KIT



1 Modelli ed anni

Questo manuale spiega come collegare Solo 2DL alla centralina controllo motore (ECU) di Suzuki RMZ. I modelli compatibili sono:

- Suzuki RMZ 250cc – 4 tempi 2010-2013
- Suzuki RMZ 450 cc – 4 tempi 2008-2013

2 Contenuto del kit e codici prodotto

Il codice prodotto del kit AiM per Suzuki RMZ – 4 tempi – 2008-2013 per Solo 2DL è: **V02569240CS1** ed il kit contiene:

- 1 Bar Pad per Solo 2DL senza traversino con cover termoformata e Velcro già montato (1)
- 1 piastra di fissaggio (2)
- 4 viti a brugola (3)
- 1 chiave a brugola (4)
- 1 cavo per Suzuki RMZ 2008-2013 (5)



Il cavo per Suzuki RMZ (5) – codice **V02569240** – ed il Bar Pad (1) – codice **X47PSOLO2T10** – sono acquistabili anche separatamente come parti di ricambio.

Il disegno sotto mostra lo schema costruttivo del cavo **V02569240**.

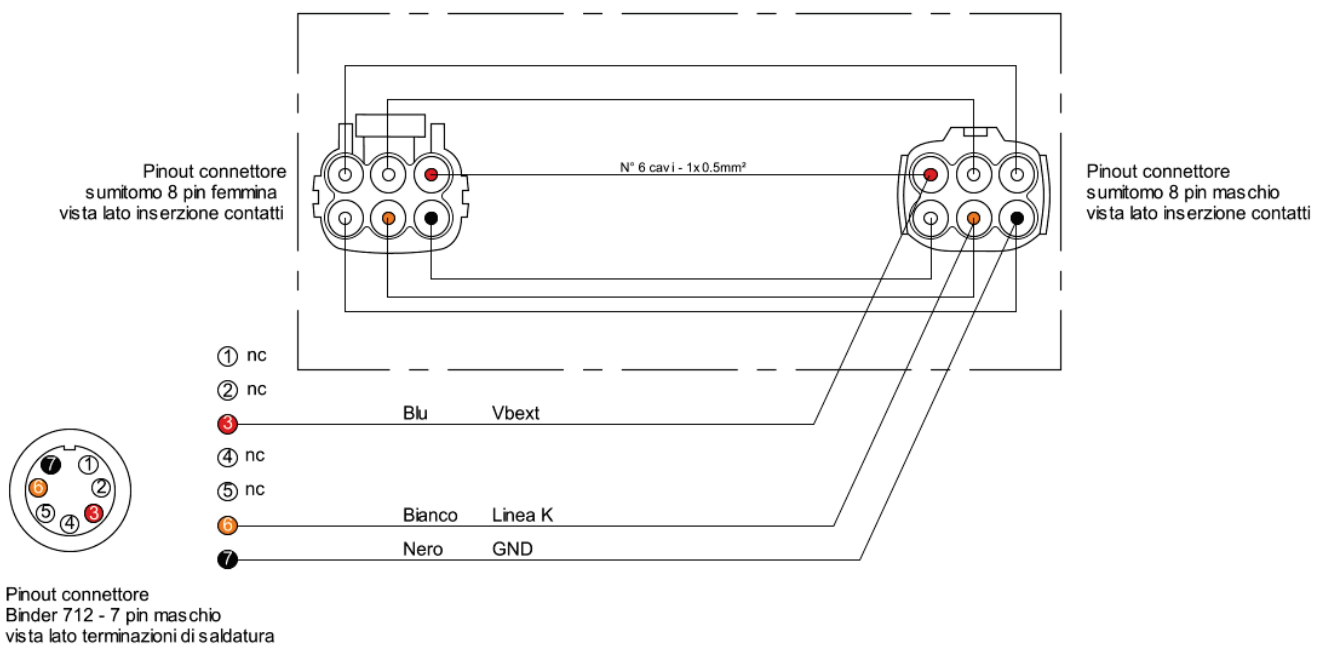

3

Installazione e collegamento

Per installare Solo 2DL sulla vostra Suzuki RMZ togliete il paramanubrio originale ed installate il Bar Pad AiM seguendo le istruzioni allegate e scaricabili dal sito www.aim-sportline.com – Area download documentazione. Le immagini sotto mostrano il para manubrio originale a sinistra ed il Bar Pad AiM a destra.



3.1

Installazione e collegamento su Suzuki RMZ 2013

Per collegare Solo 2DL alla ECU della vostra moto utilizzate il connettore SDS posto dietro il radiatore della moto e mostrato sotto. Tiratelo verso il basso lungo la linguetta metallica evidenziata nell'immagine di sinistra sino ad ottenere il risultato mostrato nell'immagine di destra.

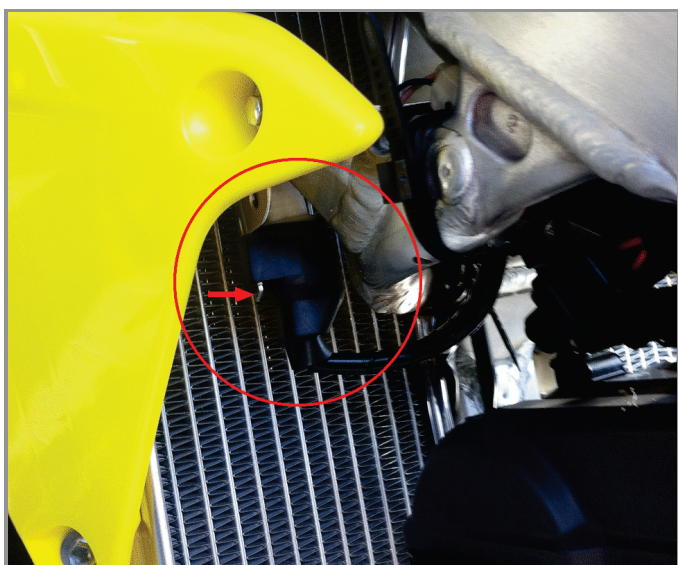

Togliete il cappuccio nero di gomma dal connettore facendolo scorrere lungo il cavo come mostrato nella foto a destra.



Scollegate il cavo Suzuki come mostrato sotto e in foto.

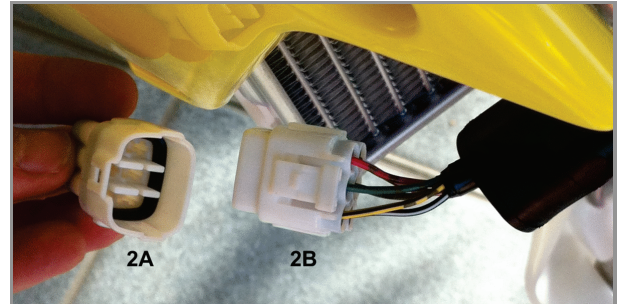
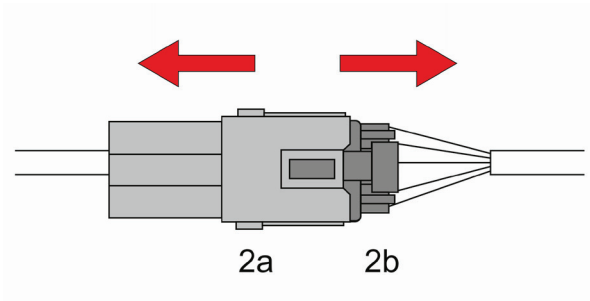

Collegare il cavo AiM (1) ai due connettori di cui sopra (2a e 2b) come mostrato nello schema sotto. Questa operazione permette di continuare a gestire le differenti mappature originali della centralina Suzuki.

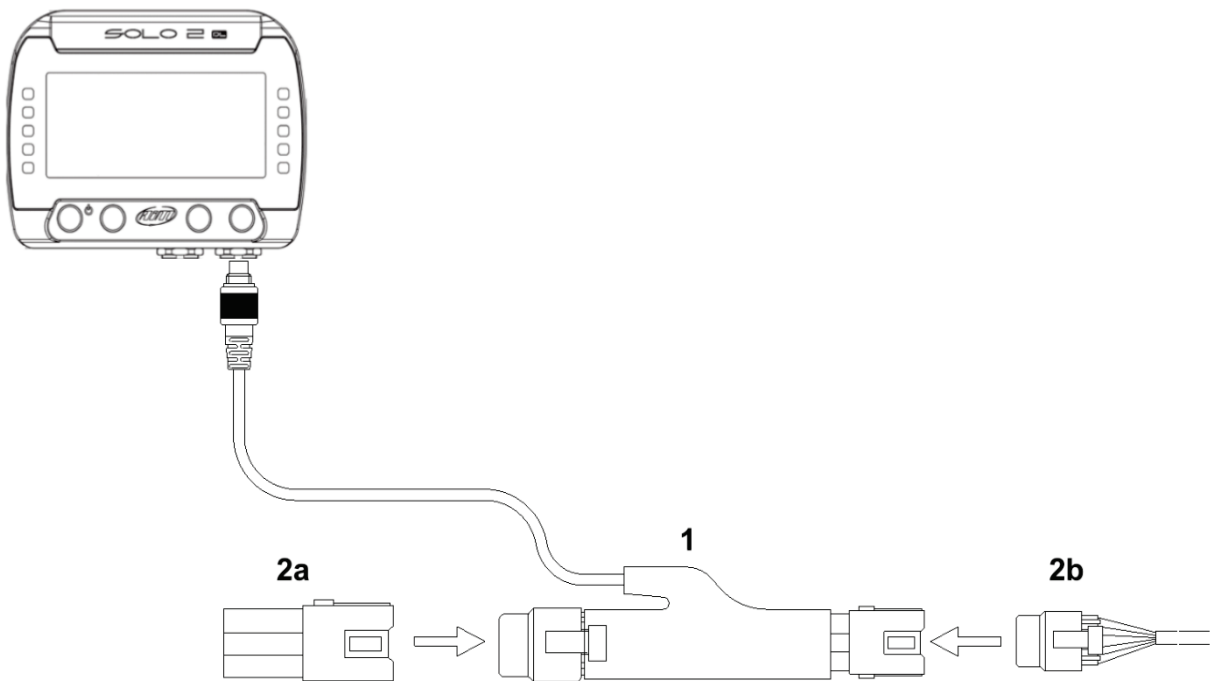

Riposizionate il cappuccio precedentemente tolto e mostrato nell'immagine sotto a sinistra. Aprite la fascetta "E" della foto a destra, inseritevi il cavo "F" del cablaggio AiM e richiuderla.

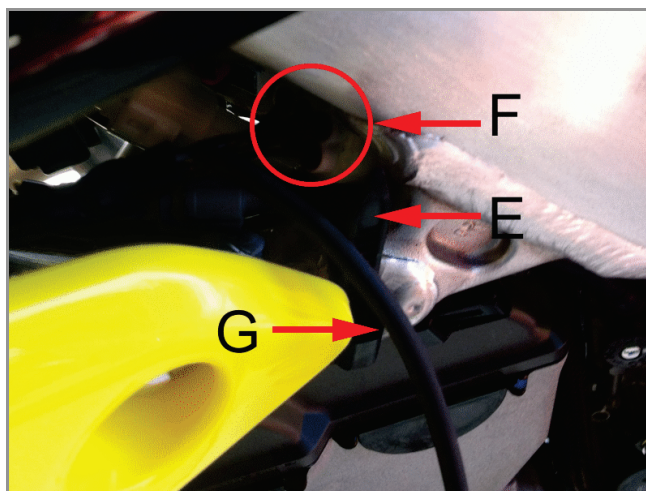
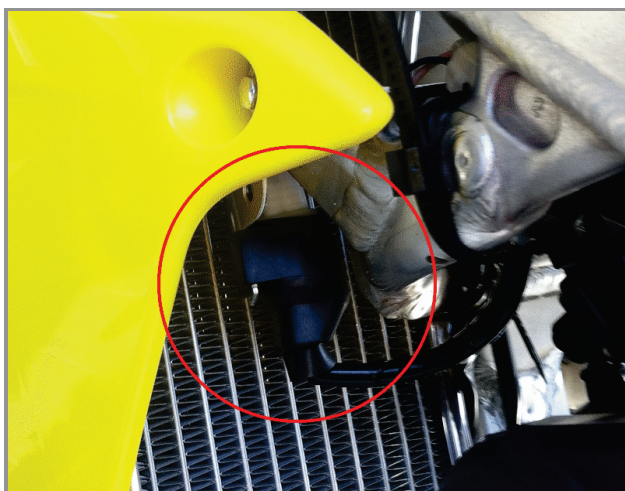

Fate passare il cavo "G" nell'immagine sopra in mezzo al radiatore, lungo il telaio come mostrato nell'immagine sotto a sinistra. Fascettatelo insieme agli altri cavi indicati nell'immagine sotto a destra.

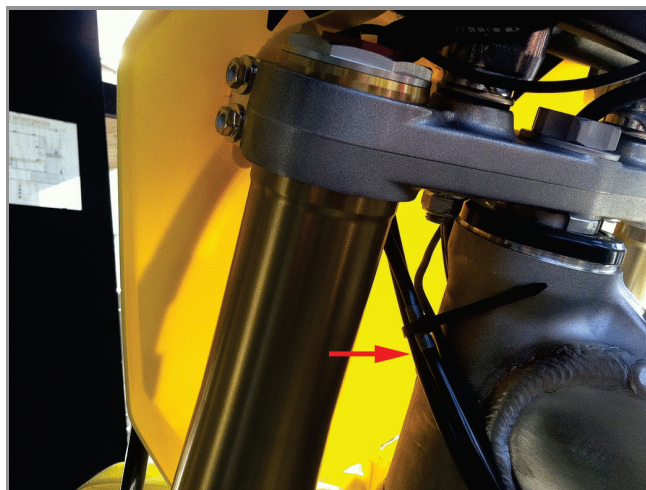

Le immagini sotto mostrano il cavo libero a sinistra e fascettato a destra.

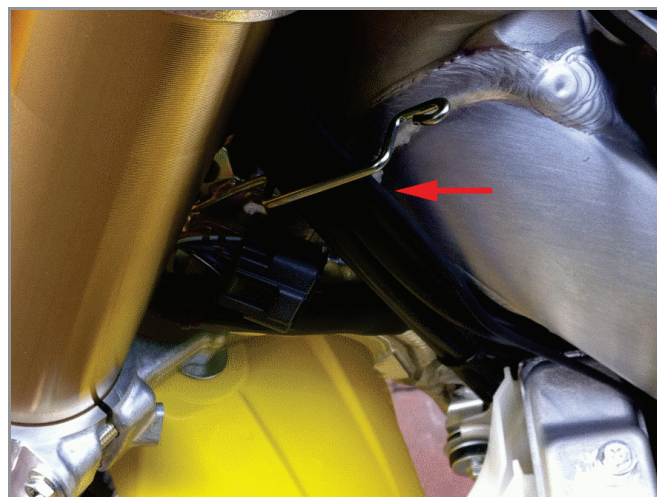
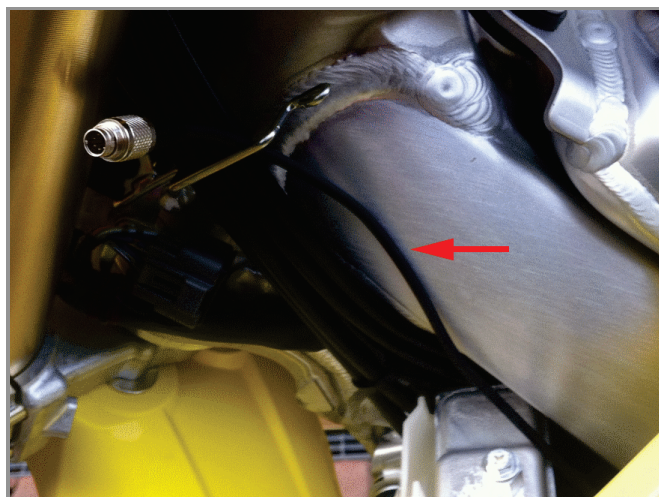

Fate passare il cavo AiM attorno alla piastra della forcella ("F" nell'immagine sotto a sinistra) collegate il cavo AiM a Solo 2DL.



3.2

Installazione e collegamento su Suzuki RMZ 450 cc 2008-2012 e 250 cc 2010-2012

Nelle moto Suzuki RMZ 450 cc 2008-2012 e 250 cc 2010-2012 il connettore da collegare – cerchiato nell'immagine a destra – è sotto la targa porta numero indicata nell'immagine a sinistra.

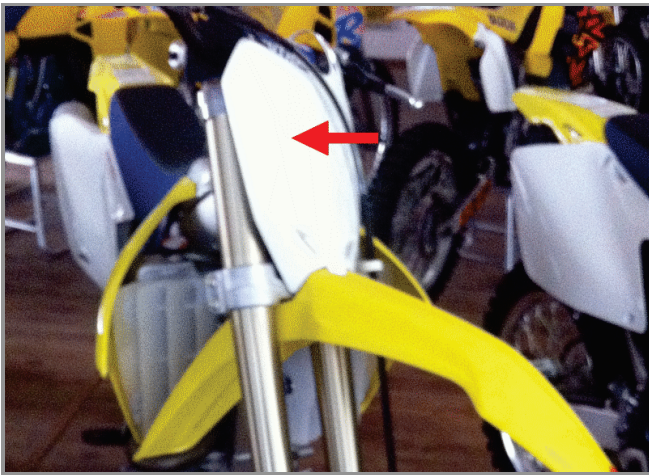

Il collegamento deve essere effettuato come spiegato nel paragrafo precedente. Una volta terminata questa operazione il cavo AiM collegato dietro la targa porta numero tra le forcelle deve passare sopra la piastra della moto. Le immagini sotto mostrano il percorso del cavo.

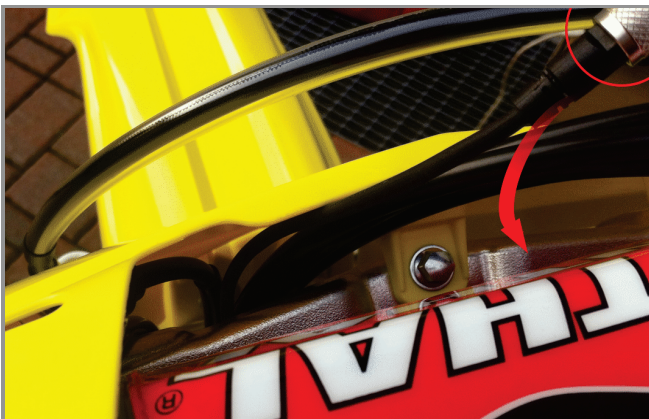

Una volta collegato il connettore metallico a Solo 2DL come mostrato sotto, fascettare l'eccedenza di cavo e si otterrà il risultato mostrato sotto.

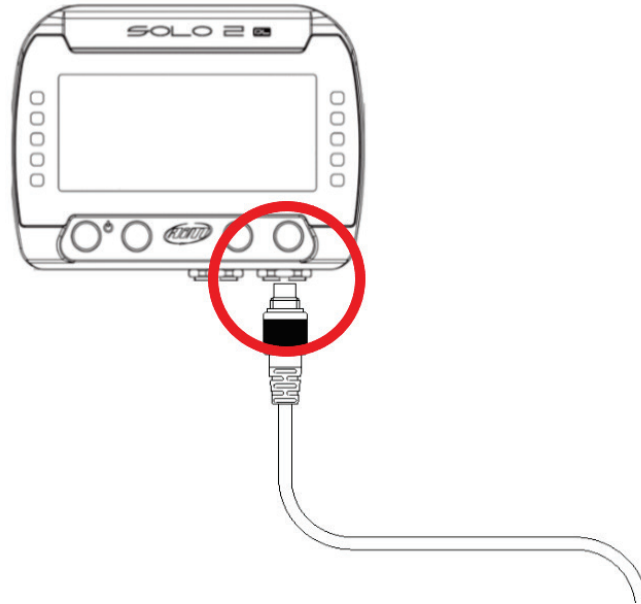

4

Configurazione con Race Studio 3

Prima di collegare Solo 2DL alla centralina di Suzuki RMZ occorre configurarlo utilizzando il software Race Studio 3. I parametri da selezionare nella configurazione dello strumento sono:

- Produttore ECU: **Suzuki**
- Modello ECU: **RMZ**

5

Protocollo "Suzuki - RMZ"

I canali ricevuti da Solo 2DL collegato al protocollo "Suzuki - RMZ" sono:

NOME CANALE	FUNZIONE
ECU_RPM	RPM
ECU_TPS	Sensore apertura farfalla
ECU_BATTVOLT	Voltaggio batteria
ECU_CLT	Temperatura acqua
ECU_IAT	Temperatura aria
ECU_MAP	Pressione aria del collettore
ECU_BAROM	Pressione barometrica
ECU_BOOST	Differenza tra Pressione aria collettore e Pressione barometrica

Nota tecnica: non tutti i canali elencati nella tabella sopra sono validati per ogni modello o variante; alcuni dei canali elencati sono specifici di un modello o anno e quindi non saranno acquisiti.