

AiM Manuale utente

Kit per EVO4/EVO4S e
Solo/SoloDL su Suzuki
GSX-R

Versione 1.05



KIT



1

Modelli ed anni

Questo manuale spiega come installare AiM Solo e SoloDL su moto Suzuki GSX-R e come collegare EVO4, EVO4S e SoloDL alla centralina controllo motore (ECU) della moto. I modelli e gli anni supportati sono diversi per Solo, SoloDL ed EVO4, EVO4S.

Sono disponibili kit di installazione Solo e SoloDL per:

- GSX-R600 2001-2016
- GSX-R750 2001-2016
- GSX-R1000 2001-2004 e 2009-2016

Sono disponibili kit di collegamento EVO4, EVO4S e SoloDL su:

- GSX-R600 2006-2016
- GSX-R750 2006-2016
- GSX-R1000 2005-2016
- GSX-R1300 Hayabusa Gen.2 2008-2016

Attenzione: non tutte le combinazioni sono possibili. Con riferimento alle tabelle sopra, non sono disponibili staffe per l'installazione di SoloDL su Suzuki GSX-R 1000 dal 2005 al 2008 inclusi e per GSX-R1300 Hayabusa Gen.2 2008-2016.

2

Contenuto del kit e codici prodotto

Di seguito sono specificati i codici di acquisto per il kit di installazione e per il kit di collegamento.

2.1 Kit d'installazione per SoloDL

Il codice prodotto del kit d'installazione per SoloDL mostrato sotto è: **V02569140CS**



Il kit contiene:

- 1 staffa (1)
- 1 vite a brugola con testa bombata 8x45 (2)
- 1 ranella dentata (3)
- 2 viti a brugola con testa piatta 4x10 (4)
- 1 tassello in gomma (5)
- 1 cavo AiM per interfaccia con Suzuki GSX-R (6)

Il kit staffe per Suzuki GSX-R 1000 2009-2016 è acquistabile anche separatamente come ricambio. Il suo codice prodotto è: **X46KSSGSXR**.

2.2

Kit di collegamento AiM per SoloDL/EVO4S

Il codice prodotto del kit di collegamento Suzuki GSX-R per SoloDL/EVO4S è: **V02569140**.



Sotto è mostrato lo schema costruttivo del cavo.

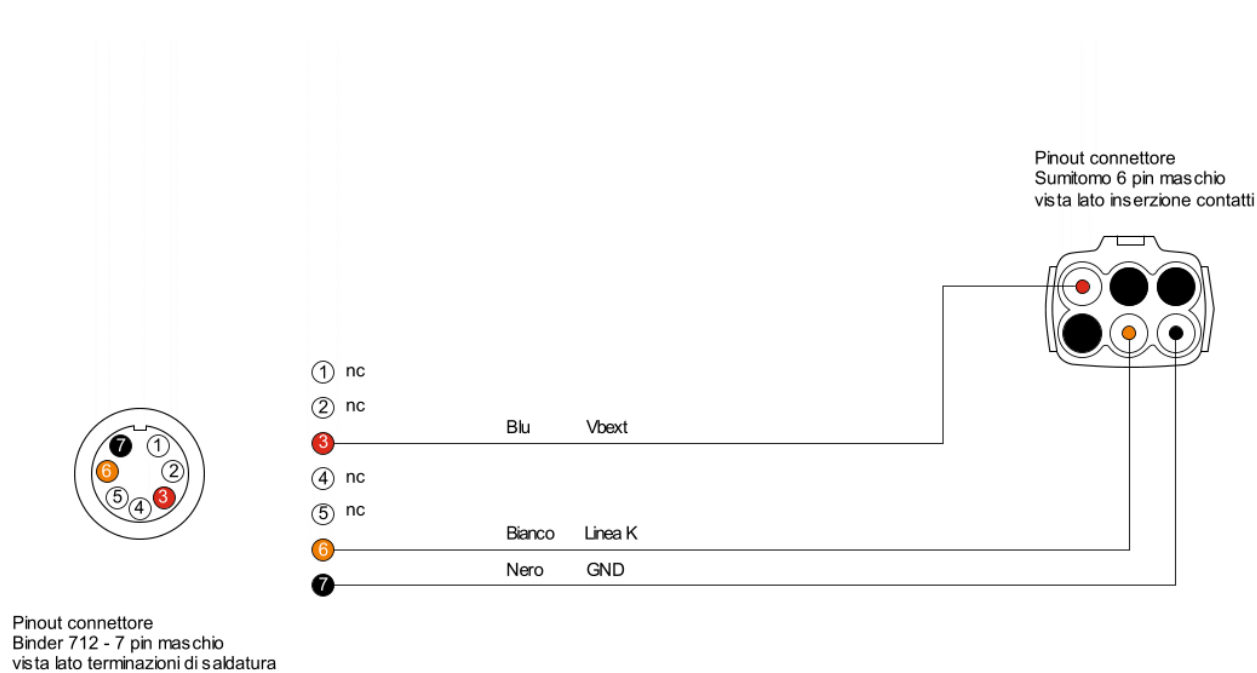

2.3

Kit di collegamento AiM per EVO4

Il codice prodotto del kit di collegamento Suzuki GSX-R per EVO4 – mostrato sotto – è: **V02563140**.



Il cavo fornito monta già una resistenza per la gestione dei segnali Linea K. Sotto è mostrato lo schema costruttivo del cavo.

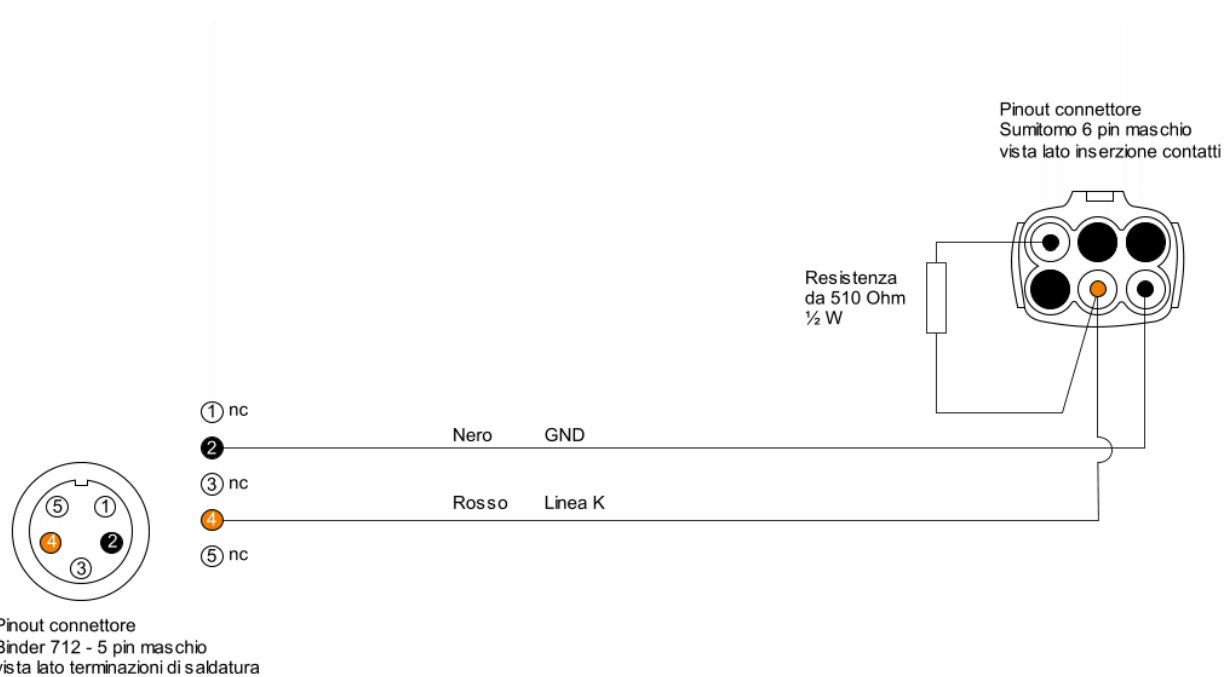

3

Installazione e collegamento

Qui troverete le istruzioni per installare Solo e SoloDL e per collegare EVO4, EVO4S e SoloDL alla ECU della vostra Suzuki GSX-R. Il cavo di EVO4 è lungo abbastanza per permetterne l'installazione nel vano sottosella.

3.1

Installazione di Solo e SoloDL

Come mostrato sotto, Suzuki GSX-R può avere l'alloggiamento della chiave a destra o a sinistra del perno dello sterzo e l'installazione di Solo cambia.

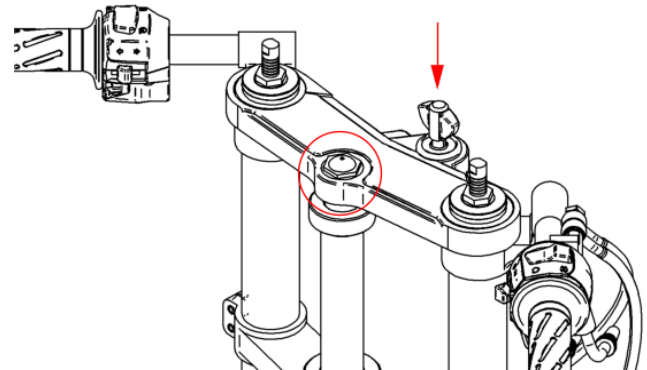
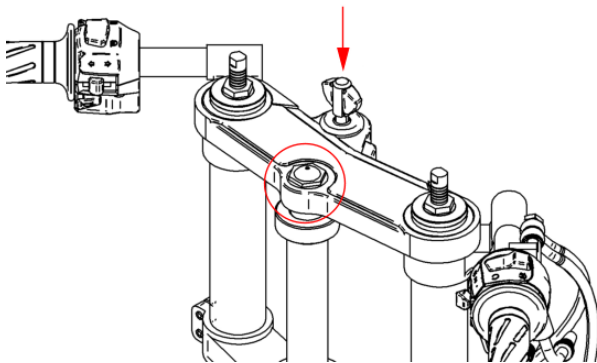

Fissare la staffa di Solo/SoloDL alla staffa adattatrice per Suzuki GSX-R utilizzando le due viti svasate che trovate nel kit.

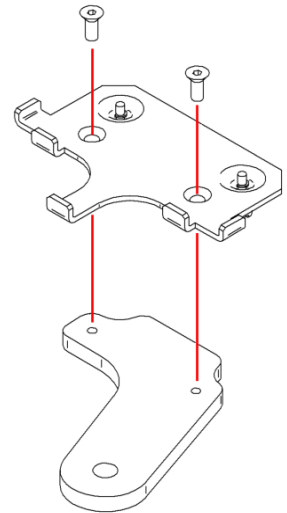
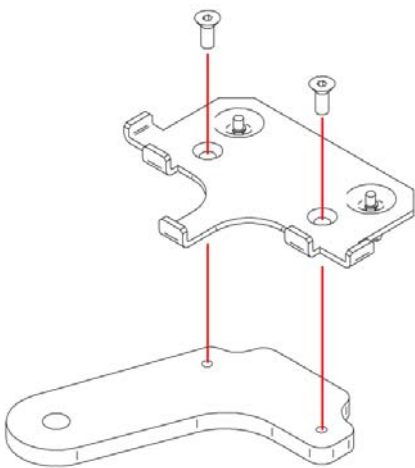

Inserire la vite 8x45 nella ranella ed avvitare il tassello in gomma sotto la staffa Suzuki.

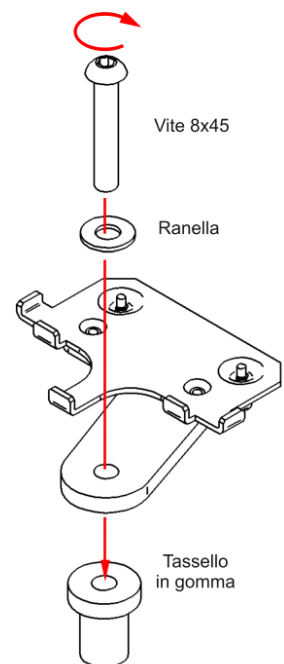
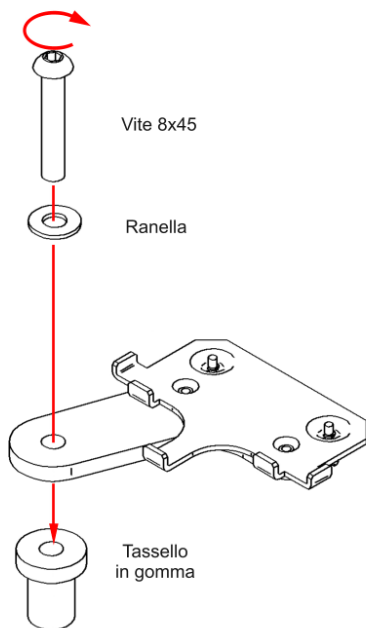

Inserire il kit assemblato nel perno dello sterzo sino a che il distanziale va in battuta sul perno.

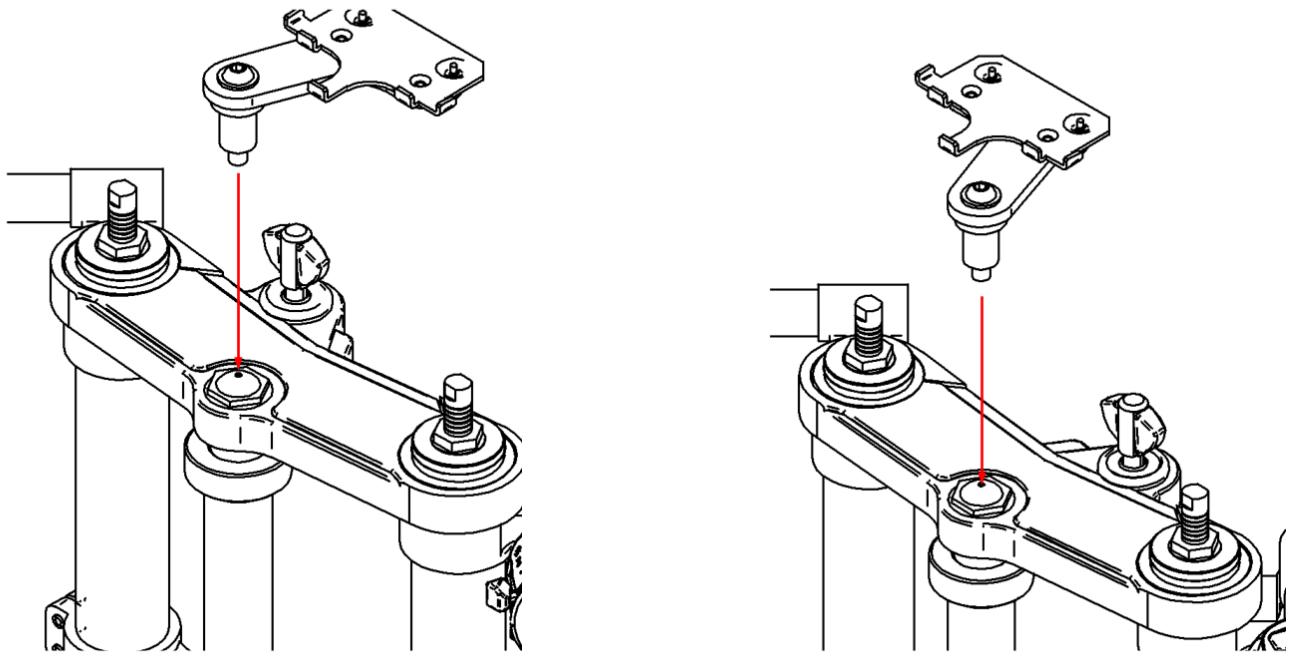

Avvitare la vite centrale sul perno in modo che questo faccia presa e sia ben saldo.

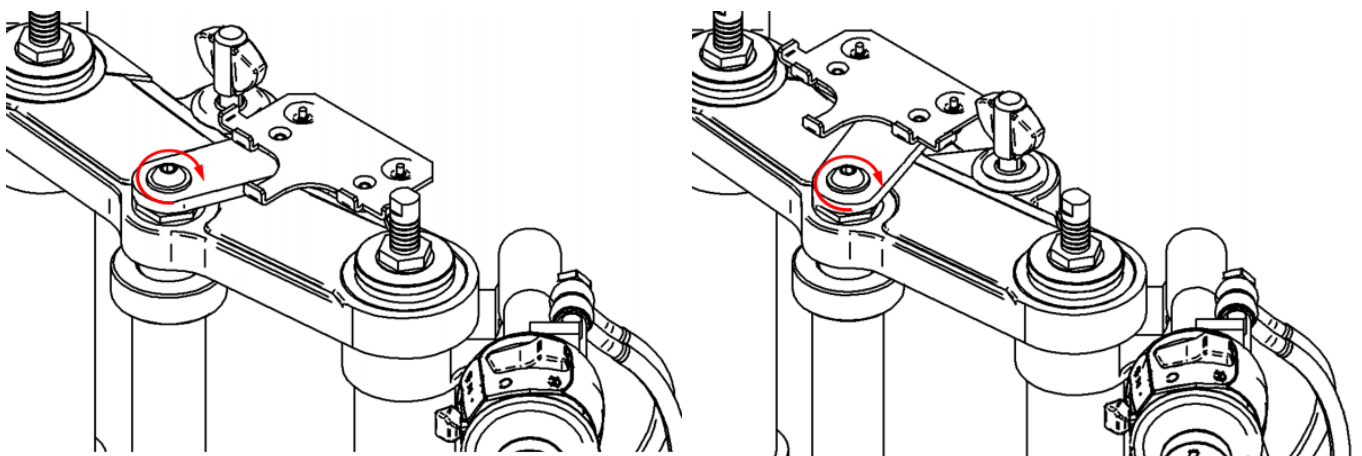

Alloggiare Solo/SoloDL sulla sua staffa.

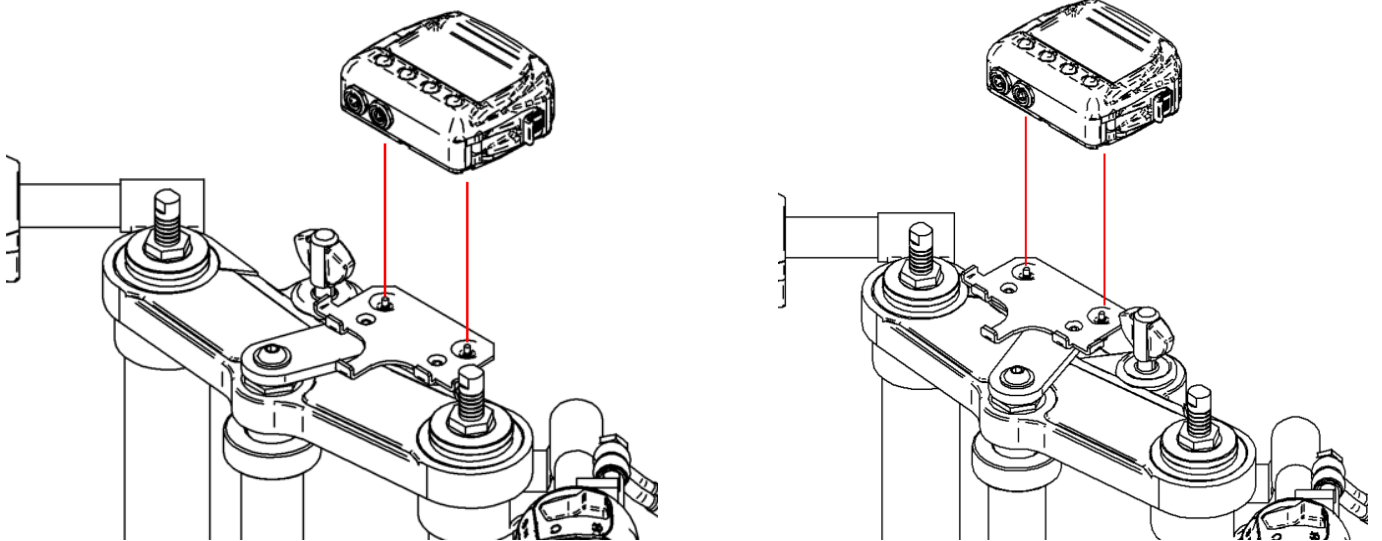

Fissarlo utilizzando le viti già inserite sul retro della staffa di Solo/SoloDL.

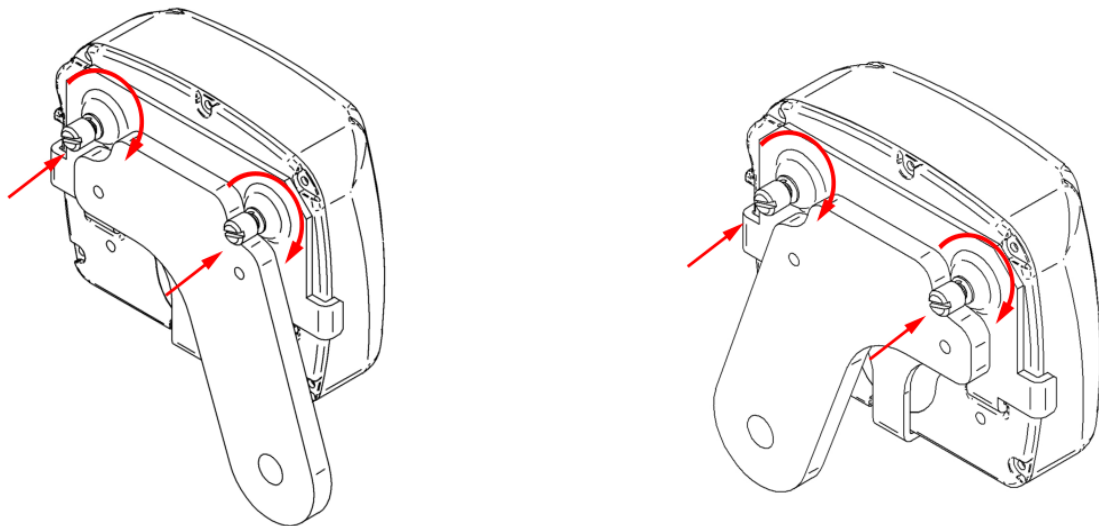

L'immagine sotto mostra SoloDL installato



3.2

Collegamento di SoloDL, EVO4 ed EVO4S alla ECU

Per collegare EVO4, EVO4S e SoloDL alla ECU della vostra moto utilizzate il connettore posto sotto la sella e mostrato sotto.

Alzate la sella. Il connettore della ECU ha un cappuccio nero in gomma come mostrato qui a destra.



Togliere il cappuccio in gomma come mostrato a destra.



Collegare il cablaggio AiM al cablaggio Suzuki come evidenziato a destra.

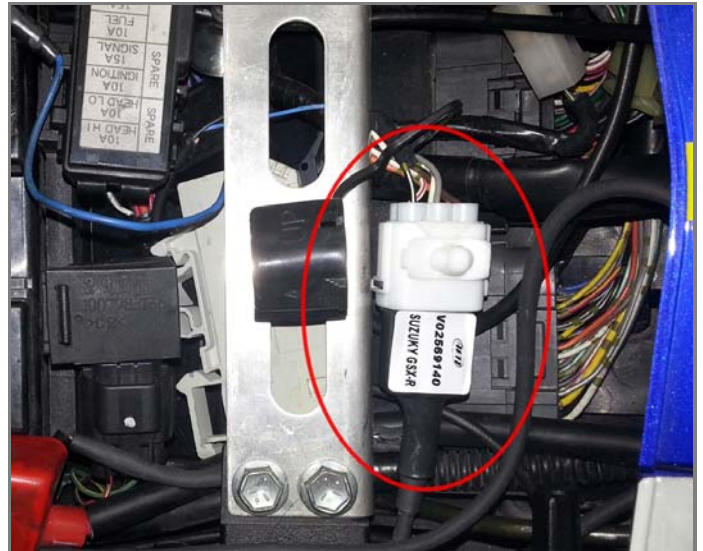

Se avete installato **EVO4/EVO4S**: portare il cavo al logger.

Se avete installato **SoloDL**: fate passare il cavo lungo il telaio sottosella come indicato nella foto a destra.

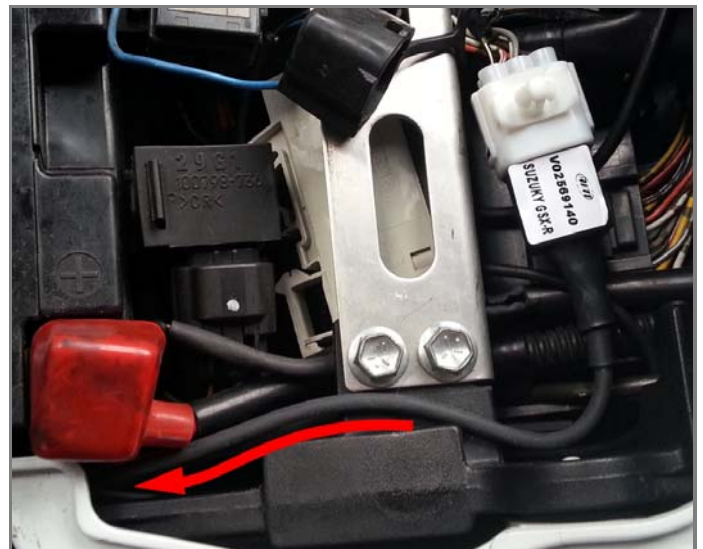

Fate passare il cavo tra il serbatoio ed il telaio come indicato nella foto a destra.

Evitate zone ove il cavo sarebbe esposto al calore diretto.



Collegate il cablaggio a SoloDL come mostrato a destra.



Per collegare SoloDL al Binder maschio del cavo **V02569140** utilizzate il connettore Binder femmina posto sotto a destra dello strumento come mostrato sotto.

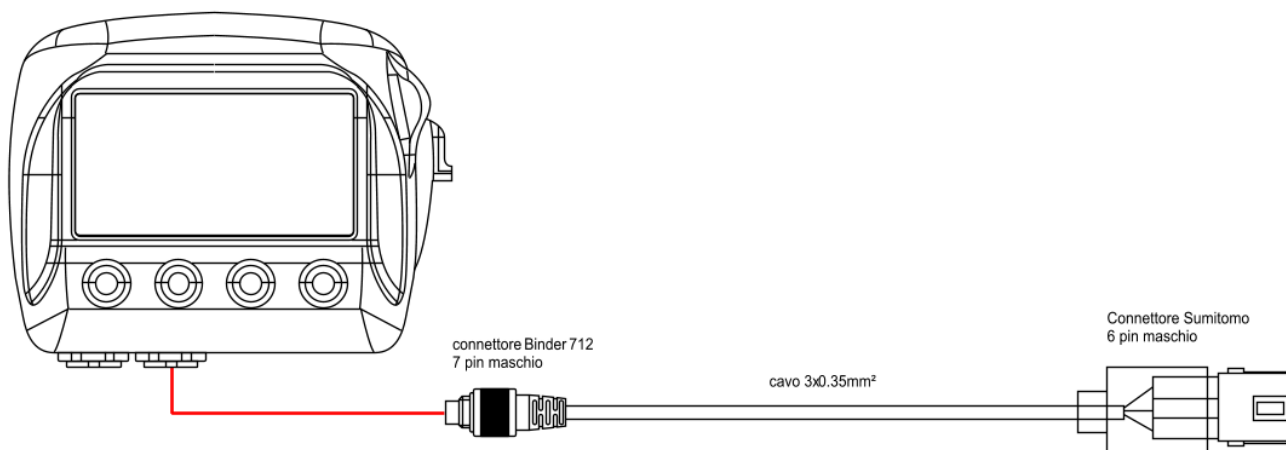

Per collegare EVO4 al Binder maschio del cavo **V02563140** utilizzate il connettore Binder femmina etichettato "rpm/K DO" – il secondo a destra della fila superiore – di EVO4 come mostrato sotto.

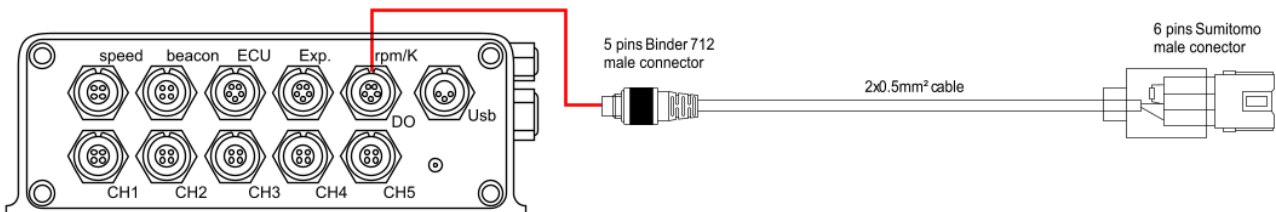

Per collegare EVO4S al Binder maschio del cavo **V02569140** utilizzate il connettore Binder femmina 7 pin etichettato "ECU" sul frontale dello strumento come mostrato sotto.

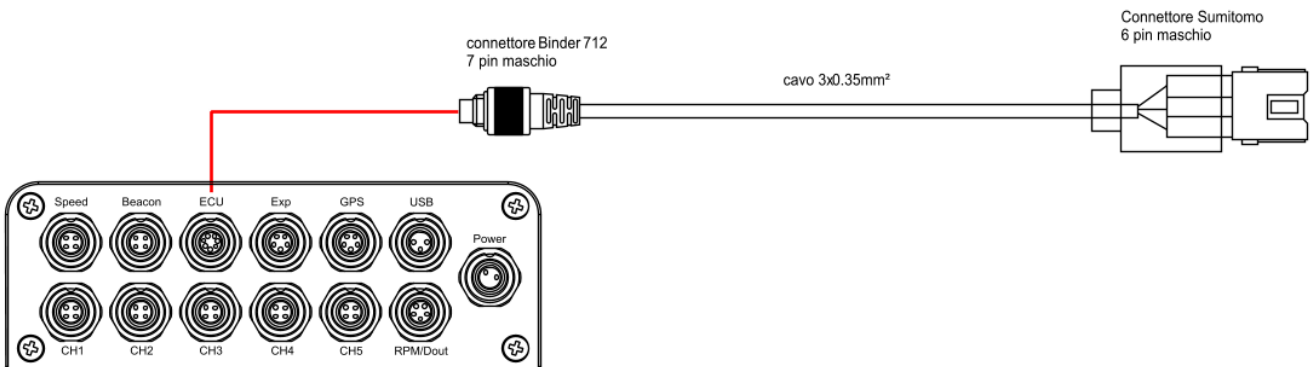

4 Configurazione con Race Studio

Prima di collegare EVO4, EVO4S e SoloDL alla ECU configuratelo utilizzando il software Race Studio. I parametri da selezionare nella configurazione dello strumento sono:

- Produttore ECU: "Suzuki"
- Modello ECU: "SDS_protocol"

5

Protocollo "Suzuki" "SDS_Protocol"

I canali ricevuti da SoloDL, EVO4 ed EVO4S collegati a "Suzuki" "SDS_Protocol" sono:

ID	NOME CANALE	FUNZIONE
ECU_1	SDS_RPM	RPM
ECU_2	SDS_TPS	Posizione farfalla primaria
ECU_3	SDS_GEAR	Marcia inserita
ECU_4	SDS_BATT_VOLT	Voltaggio batteria
ECU_5	SDS_CLT	Temperatura acqua
ECU_6	SDS_IAT	Temperatura aria
ECU_7	SDS_MAP	Pressione aria del collettore
ECU_8	SDS_BAROM	Pressione barometrica
ECU_9	SDS_BOOST	Differenza tra press. aria collettore e press. barometrica
ECU_10	SDS_AFR	Rapporto Aria/Benzina
ECU_11	SDS_NEUT	Folle
ECU_12	SDS_CLUT	Frizione
ECU_13	SDS_FUEL1_pw	Iniettore 1
ECU_14	SDS_FUEL2_pw	Iniettore 2
ECU_15	SDS_FUEL3_pw	Iniettore 3
ECU_16	SDS_FUEL4_pw	Iniettore 4
ECU_17	SDS_MS	Selettore mappa
ECU_18	SDS_XON_ON	Interruttore XON
ECU_19	SDS_PAIR	Pressione aria
ECU_20	SDS_IGN_ANG	Angolo di ignizione
ECU_21	SDS_STP	Posizione farfalla secondaria

Nota tecnica: non tutti i canali elencati nella tabella sopra sono validati per ogni modello o variante; alcuni dei canali elencati sono specifici di un modello o anno e quindi non saranno acquisiti.