

Kit AiM Solo/SoloDL per Ducati 848, 1098, 1198

Guida all'installazione

Fig. 1/9

Fissare la staffa AiM per Ducati alla staffa di Solo con le due viti a brugola che si trovano nel kit



Fig. 2/9

Togliere l'ammortizzatore dello sterzo partendo dalla vite Uniball evidenziata in figura

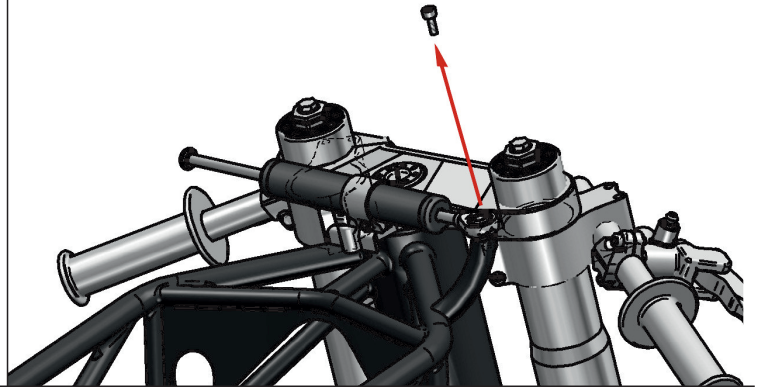

Fig. 3/9

Rimuovere la vite del collare dell'ammortizzatore di sterzo allargando il collare medesimo

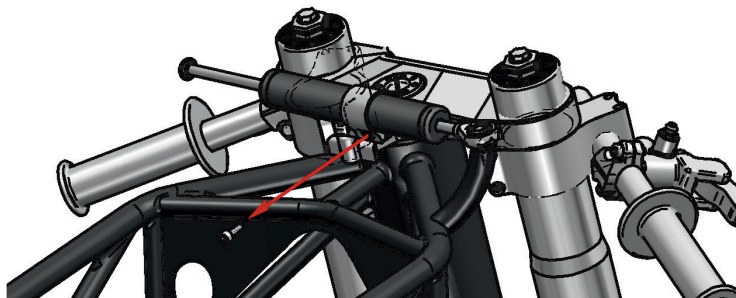

Fig. 4/9

Sfilare lo stelo dell'ammortizzatore di sterzo

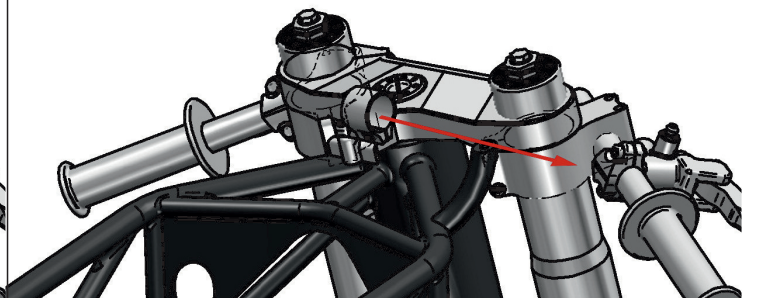

Fig. 5/9

Rimuovere la vite che blocca il collare alla piastra dello sterzo e togliere il collare dalla moto

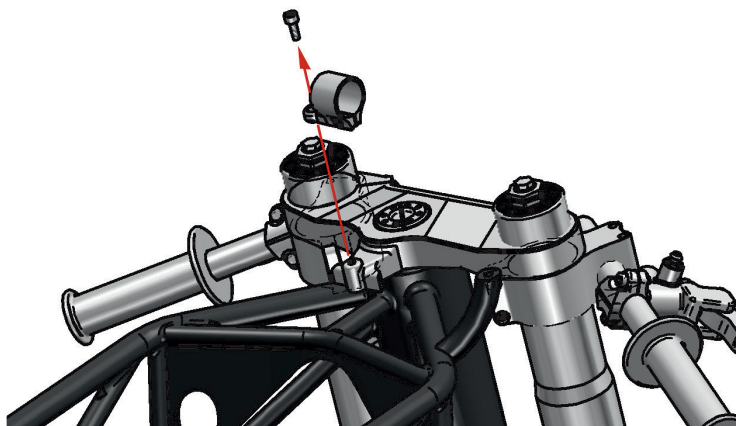
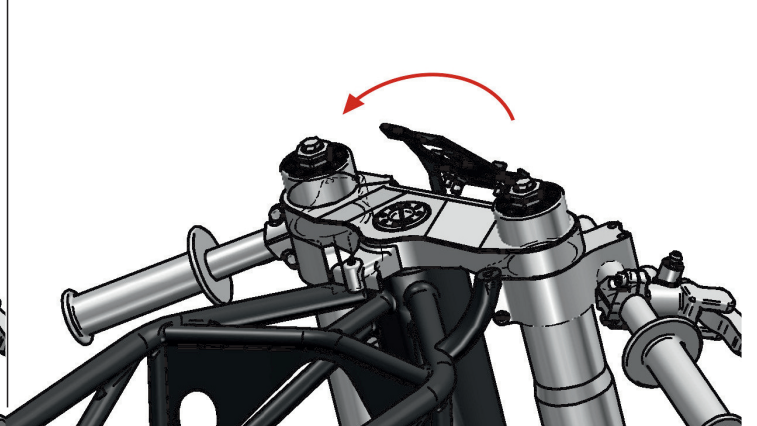

Fig. 6/9

Fissare la staffa AiM per Ducati facendola ruotare come in figura



Kit AiM Solo/SoloDL per Ducati 848, 1098, 1198

Guida all'installazione

Fig. 7/9

Riposizionare il collare dell'ammortizzatore di sterzo utilizzando le stesse viti e chiudere la staffa AiM per Ducati tra il collare e la piastra forcella della moto

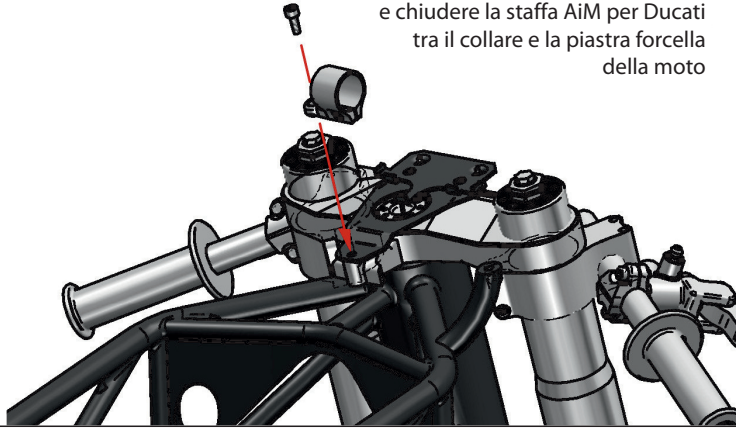

Fig. 8/9

Rimettere lo stelo nel collare stringendolo con l'apposita vite e riposizionare la vite Uniball fissandola al perno sul telaio

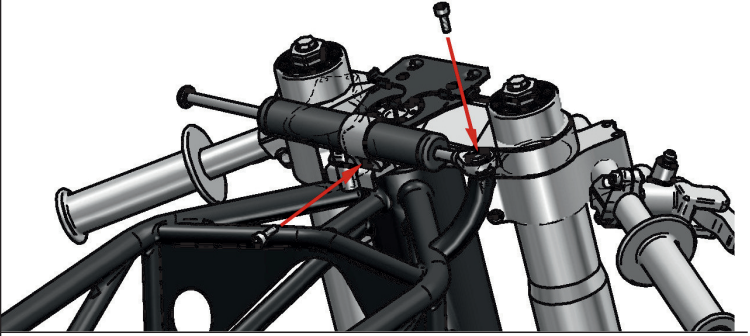

Fig. 9/9

Agganciare Solo al suo alloggiamento

