

Kit AiM Solo 2/Solo 2 DL per Aprilia RSV4

Guida all'installazione

Fig. 1

Fissare la staffa di Solo 2/Solo2 DL alla staffa adattatrice per Aprilia RSV4 utilizzando le due viti svasate che trovate nel kit

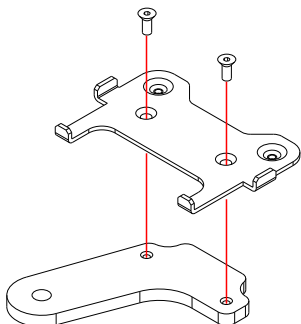

Fig. 2

Inserire la vite 8x45 nella ranella ed avvitare il tassello in gomma sotto la staffa Aprilia

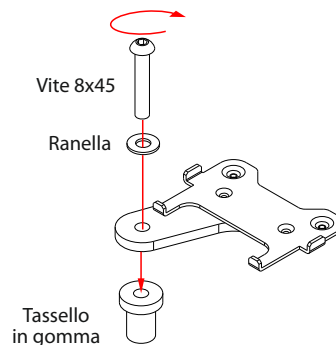

Fig. 3

Inserire il kit assemblato nel perno dello sterzo sino a che il distanziale va in battuta sul perno

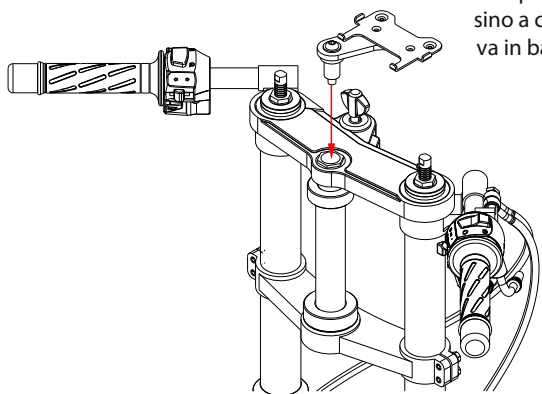

Fig. 4

Avvitare la vite centrale sul perno in modo che questo faccia presa e sia ben saldo

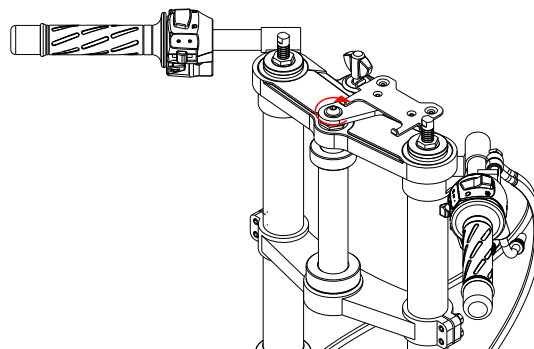

Fig. 5

Alloggiare Solo 2/Solo2 DL sulla sua staffa

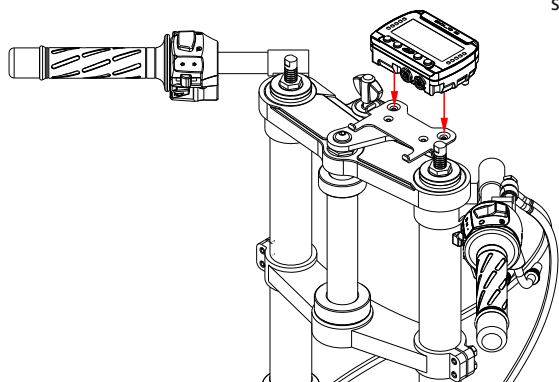

Fig. 6

Fissarlo utilizzando le viti già inserite sul retro della staffa di Solo 2/Solo2 DL

